

LIVING SPACES

EM60926WH-U11 SILLA GERENT CON RESPALDO PANTALLA Y MARCO BLANCO INSTRUCCIONES DE MONTAJE

LIVING SPACES

EM60926WH-U11 SCREEN BACK MANAGER'S CHAIR WITH WHITE FRAME OPERATING INSTRUCTIONS

PASO 1

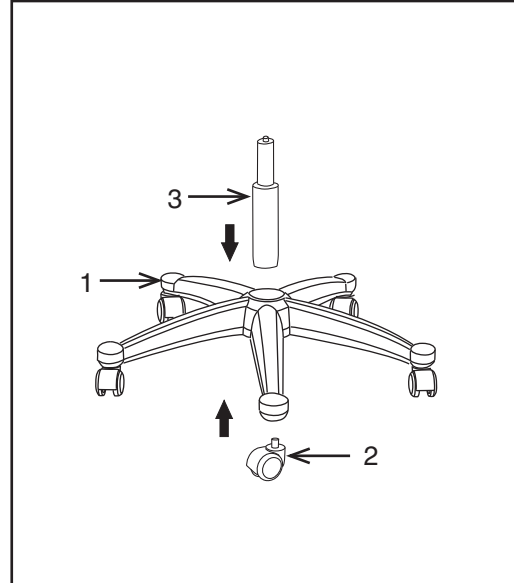

PASO 2

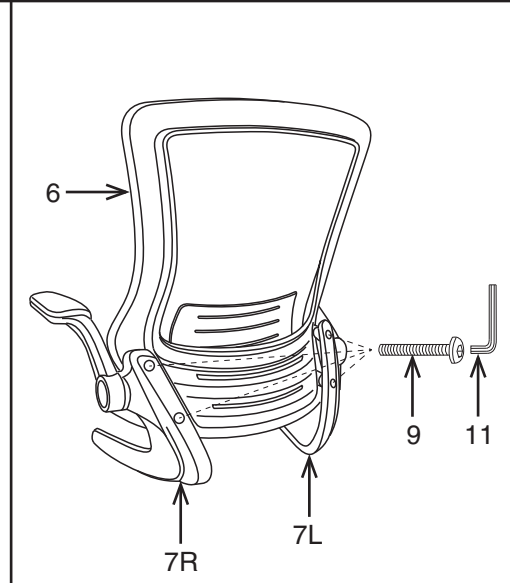

PASO 3

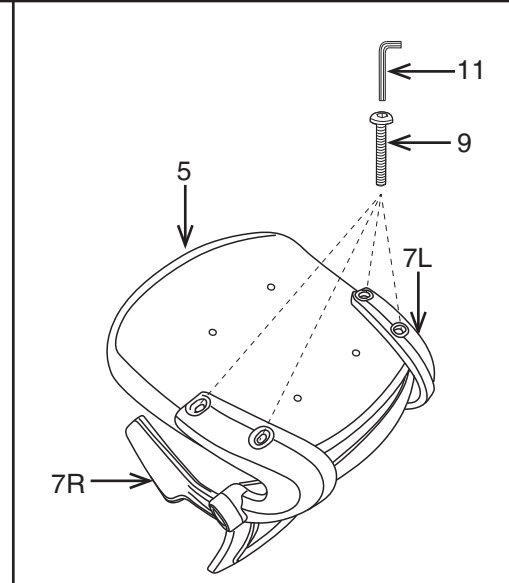

PASO 4

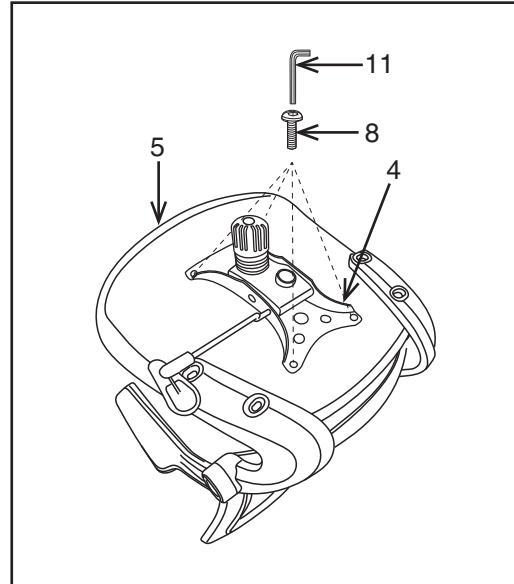

PASO 5

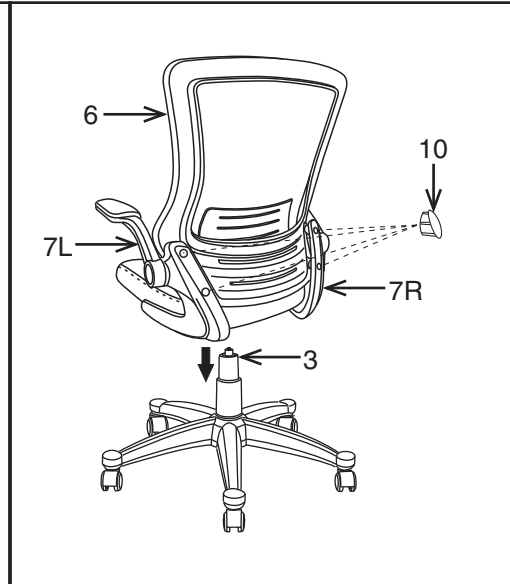

PASO 6



Retire todas las piezas de la caja; sepárelas de acuerdo con los números de pieza indicados en la lista y verifique que las cantidades sean las correctas.

PASO 1 Inserte cinco ruedas (2) en la base (1), empuje fuerte hasta que sienta o escuche que las ruedas (2) se traben en su lugar. Inserte el cilindro neumático (3) en la base (1).

PASO 2 Sujete los brazos (7L y 7R) al respaldo (6) usando cuatro tornillos de brazos (9) para cada brazo (7). **NO APRIETE COMPLETAMENTE LOS TORNILLOS.**

PASO 3 Alinee los orificios de los brazos (7L y 7R) con los orificios del cojín del asiento (5), asegure los brazos (7L y 7R) usando dos tornillos de brazos (9) para cada brazo (7). **APRIETE BIEN TODOS LOS TORNILLOS DE BRAZOS (9).**

PASO 4 Coloque la placa del asiento (4) al cojín del asiento (5) con la flecha apuntando hacia el frente de la silla. Asegure la placa del asiento (4) con cuatro tornillos de la placa del asiento (8). **APRIETE BIEN TODOS LOS TORNILLOS DE LA PLACA DEL ASIENTO (8).**

PASO 5 Cubra los agujeros en los brazos (7L y 7R) con dos tapas de plástico (10) para cada brazo (7). Coloque el asiento ensamblado sobre el cilindro neumático (3) y ejerza presión hacia abajo.

ATENCIÓN: VERIFIQUE QUE TODOS LOS TORNILLOS ESTÉN COMPLETAMENTE AJUSTADOS ANTES DE USAR LA SILLA.

PARTE	CANT.
1. Base	1
2. Rueda	5
3. Cilindro neumático	1
4. Placa del asiento	1
5. Cojín del asiento	1
6. Respaldo	1
7. Brazo (7L y 7R)	2
8. Tornillo de la placa del asiento	4
9. Tornillo de brazos	8
10. Tapa de plástico	4
11. Llave Allen	1

FEATURES

• PNEUMATIC SEAT HEIGHT ADJUSTMENT

To raise seat remove pressure from seat and pull lever (1) up. To lower seat height sit on chair and pull lever (1) up.

NOTE: It is normal for chair to slightly lower under body weight.

• LOCKING TILT ADJUSTMENT

For individual comfort, this chair has been equipped with an adjustment that will allow the user to change the tension of the tilting feature. Turn knob (2) clockwise to increase tension and counter-clockwise to decrease or ease the tension. To lock return chair to the upright position and push lever (1) in. To unlock pull lever (1) out.

NOTE: Be careful not to loosen back tilt adjustment knob completely.

• FLIP ARM

To flip arms up, simply pull up on arm. To lower arm, simply pull down on arm.

WARNING

1. Use this product only one person at a time.
2. Do not use this chair unless all bolts screws and knobs are securely tightened.
3. Check that all bolts screws and knobs are tight every three months or as needed.
4. Do not overturn back tilt knob when decreasing tension.
5. Dispose of packing material properly. Do not use plastic cover as head covering. It may cause suffocation.
6. Do not use chair as a stepladder.
7. Use this chair for its intended purpose only.
8. Use mild detergent only for cleaning.

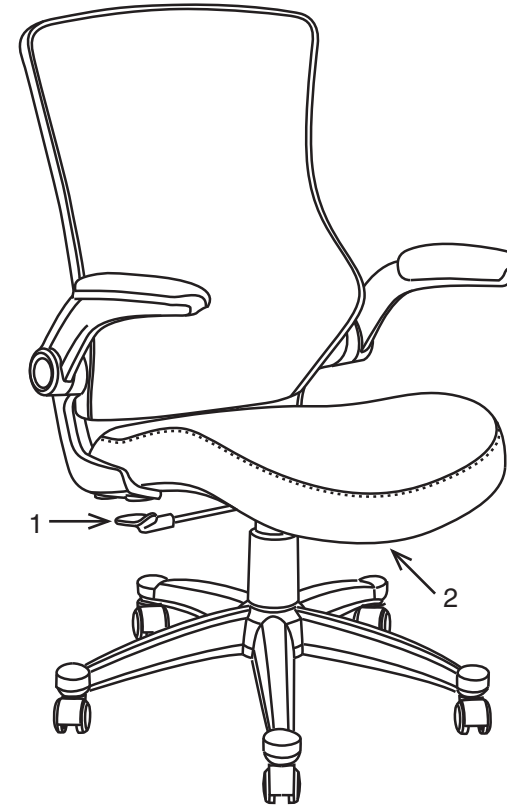

LIVING SPACES

EM60926WH-U11 SCREEN BACK MANAGER'S CHAIR WITH WHITE FRAME ASSEMBLY INSTRUCTIONS

LIVING SPACES

EM60926WH-U11 SILLA GERENT CON RESPALDO PANTALLA Y MARCO BLANCO INSTRUCCIONES DE MONTAJE

STEP 1

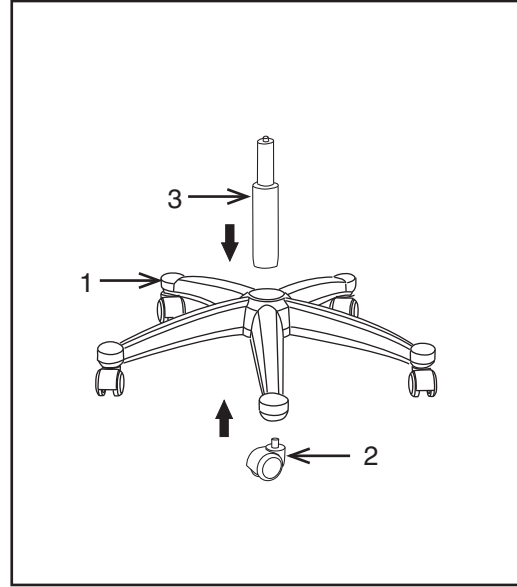

STEP 2

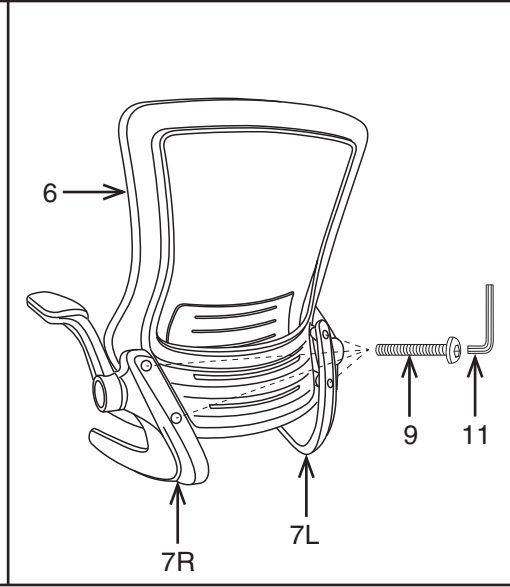

STEP 3

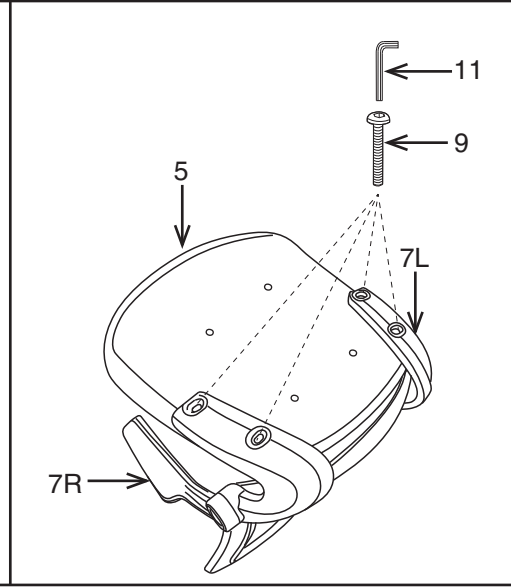

STEP 4

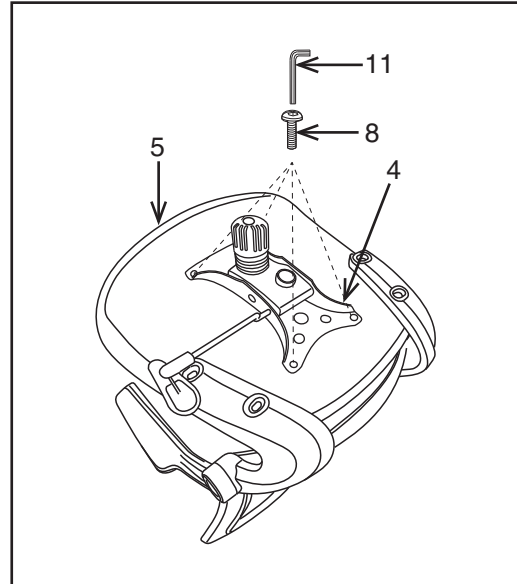

STEP 5

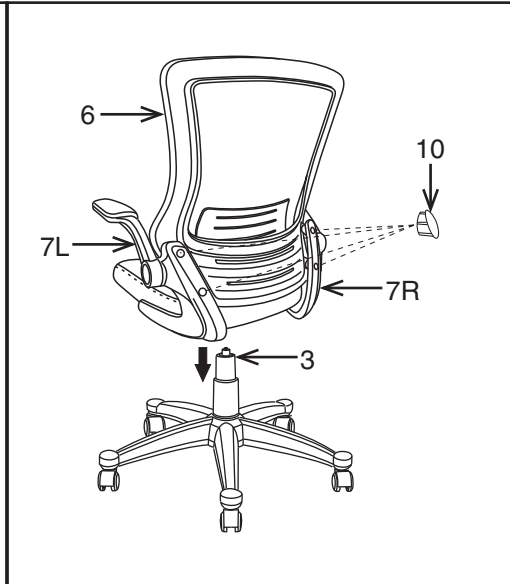

STEP 6



Remove all parts from carton, separate by part numbers indicated on parts list, and verify part quantities.

PASO 1 Insert five Casters (2) into Base (1), push hard until you feel or hear the Caster (2) snap into place. Insert Pneumatic Cylinder (3) into Base (1).

STEP 2 Attach Backrest (6) to Arms (7L & 7R) using four Arm Screws (9) for each Arm (7).

DO NOT FULLY TIGHTEN SCREWS.

STEP 3 Align holes of Arms (7L & 7R) with holes of Seat Cushion (5), secure Arms (7L & 7R) using two Arm Screws (9) for each Arm (7). **FULLY TIGHTEN ALL ARM SCREWS (9).**

STEP 4 Attach Seat Plate (4) to Seat Cushion (5) with the arrow towards the front of the chair using four Seat Plate Screws (8). **FULLY TIGHTEN ALL SEAT PLATE SCREWS (8).**

STEP 5 Cover holes in Arms (7L & 7R) using two Plastic Caps (10) for each Arm (7). Place the assembled seat on top of Pneumatic Cylinder (3) and apply downward pressure.

ATTENTION: MAKE SURE ALL SCREWS ARE FULLY TIGHTENED BEFORE USING CHAIR.

PART	QTY
1. Base	1
2. Casters	5
3. Pneumatic Cylinder	1
4. Seat Plate	1
5. Seat Cushion	1
6. Backrest	1
7. Arms (7L & 7R)	2
8. Seat Plate Screw	4
9. Arm Screw	8
10. Plastic Cap	4
11. Allen Wrench	1

CARACTERÍSTICAS

• AJUSTE DE ALTURA

Para levantar el asiento retire la presión del asiento y levante la palanca (1). Para bajar la altura del asiento siéntese en la silla y levante la palanca (1).

NOTA: Es normal que la silla baje ligeramente con el peso del cuerpo.

• FIJACIÓN DEL AJUSTE DE TENSION DE

INCLINACIÓN

Para comodidad individual, esta silla cuenta con un ajuste que permitirá al usuario cambiar la tensión de la función de inclinación. Gire la perilla (2) a la derecha para aumentar la tensión y a la izquierda para disminuir la tensión. Para fijarla, regrese la silla a la posición vertical y empuje la palanca (1) hacia adentro. Para soltarla, tire de la palanca (1) hacia afuera.

NOTA: Tenga cuidado de no girar completamente la perilla de ajuste de la inclinación de respaldo.

• BRAZOS DE TIRÓN

Para voltear los brazos, simplemente levante los brazos o empujar a la altura deseada.

ADVERTENCIA

- Sólo una persona debe usar este producto a la vez.
- No use esta silla a menos que todos los pernos, tornillos y perillas estén firmemente apretados.
- Cada tres meses, o según sea necesario, verifique que todos los pernos, tornillos y perillas estén apretados.
- No voltee la perilla de tensión del respaldo cuando reduzca la tensión.
- Elimine apropiadamente el material de empaçado. No use la cubierta plástica como cobertura de cabeza. Puede causar asfixia.
- No use la silla como escalera manual.
- Use esta silla sólo para el propósito para el que ha sido diseñada.
- Use únicamente detergente suave para limpiar el producto.

